

1 Widok D  
1:10 @ A3

**UWAGA !**  
 Obiekt wykonany z Płyty stolarskiej 20mm podwójnie klejonej.  
 We wskazanych miejscach frez stożkowy (detal A)  
 W kaskach A,B i C materiały promocyjne CRICOTEKI.  
 Wykończenie – Fornir olejwoskowany materiał – Jesion. Kolor-naturalny jesion. Próbki materiałowe do akceptacji pod nadzorem projektanta.  
 Blokowany za pomocą kotków – detal B rys 011

1 SZTUKA !

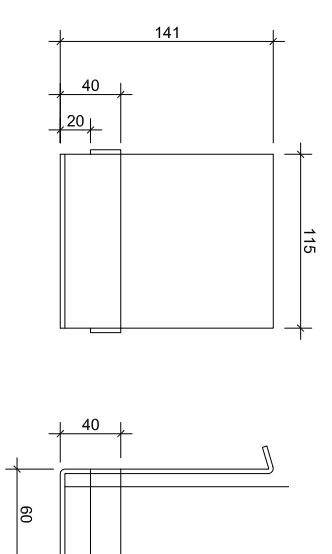

2 Kasetka B  
1:5 @ A3

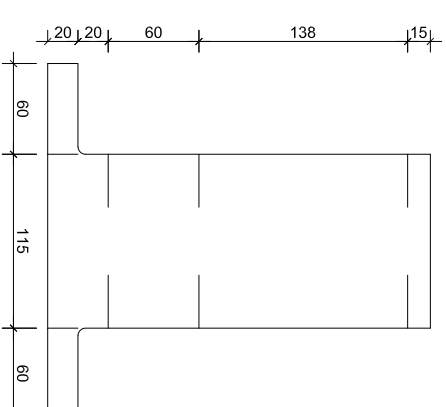

3 Kasetka A  
1:5 @ A3

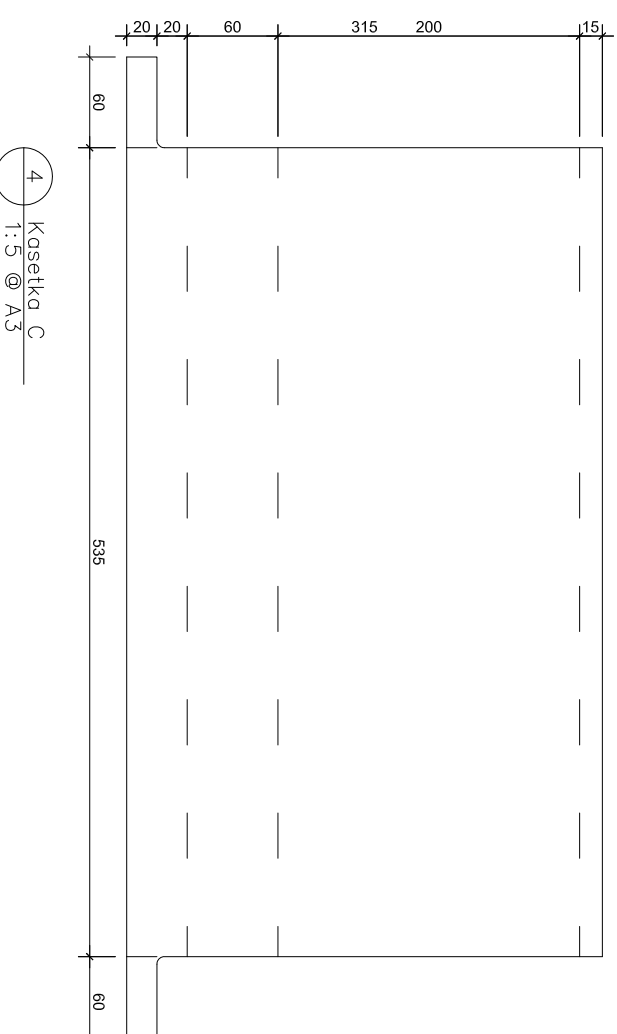
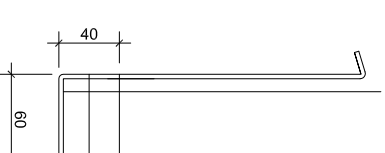
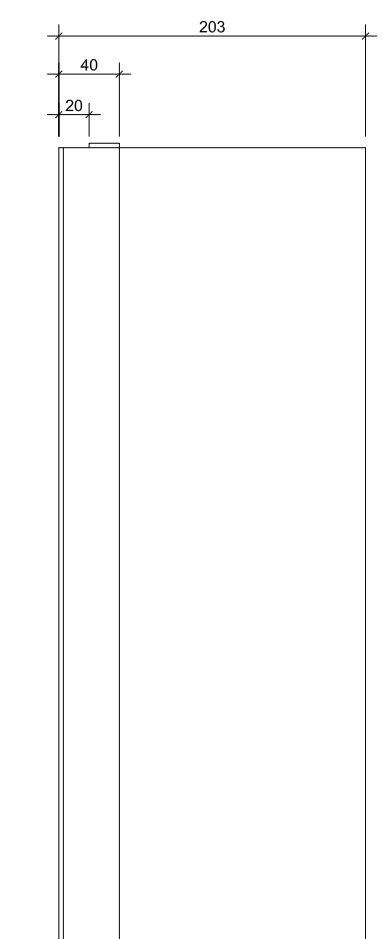
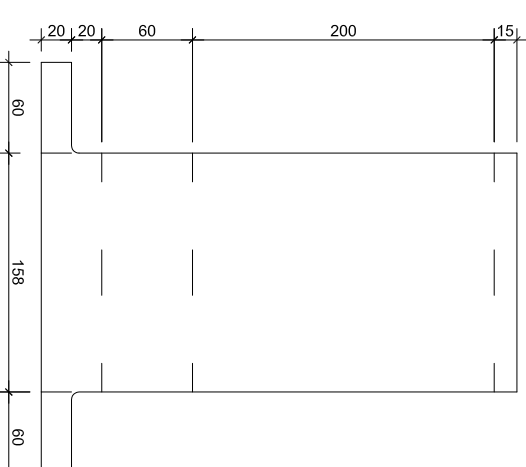
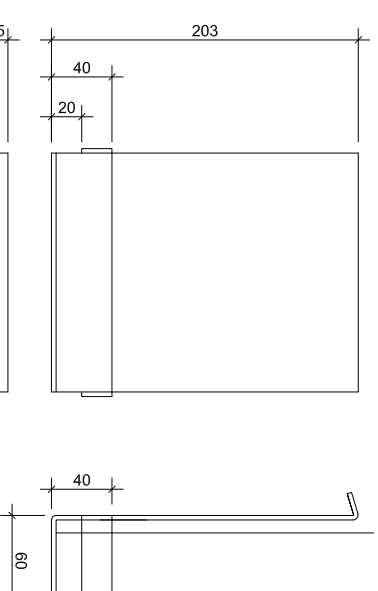

4 Kasetka C  
1:5 @ A3

Projektant:  
**DEBARBARO**  
 www.debarbaro.com  
 LATALAdesign  
 www.lataladesign.com  
 Inwestor: ODSTK CRICOTEKA Szczepańska 2, 31-011 Kraków  
 Praca: Biuro Muzeum T. Kantora oraz siedziby ODSTK Cricoteka  
 Projekt systemu informacji i identyfikacji wizualnej  
 Tytuł: Stojak wielki  
 Rysunek No. 010  
 Data 15.04.2014

Ul. Sieneczkiłowa 4/3  
 30-213 Kraków